

Link do produktu: <https://www.dobredrabiny.pl/drabina-krause-trimatic-2x8-szczebli-przegubowa-wys-rob-5-50m-p-2899.html>



Drabina Krause TriMatic 2x8 szczebli przegubowa (wys. rob. 5,50m)

Cena brutto	849,45 zł
Cena netto	690,61 zł
U Ciebie za	2-5 dni
Numer katalogowy	129918
Kod producenta	129918
Kod EAN	4009199129918
Producent	Krause

Opis produktu



Aluminiowa drabina przegubowa z możliwością stosowania jako dwustronnej drabiny wolnostojącej, lub drabiny przystawnej.

- Zapadkowy przegub bezpieczeństwa z dźwignią do obsługi jedną ręką zapewnia szybkie i bezpieczne korzystanie z drabiny przez jednoczesne odblokowanie pary przegubów jednym ruchem.
- Profilowane szczeble zapewniają bezpieczne wchodzenie i schodzenie z drabiny.
- Antypoślizgowe, dwuczęściowe stopki dolne podłużnic: część twarda gwarantuje skuteczne połączenie z podłużnicą, a część miękka zabezpiecza skutecznie drabinę przed poślizgiem.
- Szeroki stabilizator u podstawy z dwuczęściowymi stopkami skutecznie zwiększa powierzchnię podparcia drabiny.
- Stabilne profile wykonane ze stopów o dużej wytrzymałości gwarantują długoletnie użytkowanie drabiny.
- Maksymalne obciążenie 150 kg.
- Gwarancja producenta 2 lata.

Odpowiada normie europejskiej PN EN 131-2.

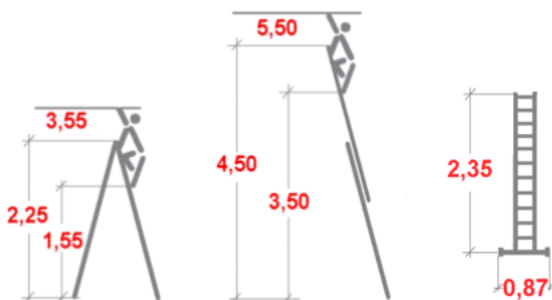

Wymiary podane na rysunku są orientacyjne.

Waga drabiny 10,30 kg.