

Link do produktu: <https://www.dobredrabiny.pl/drabina-aluminiowa-2x12-s100-hailo-pro-wys-rob-6-61m-p-4379.html>



## Drabina aluminiowa 2x12 S100 Hailo Pro (wys. rob. 6,61m)

Cena brutto	<b>2 295,00 zł</b>
Cena netto	<b>1 865,85 zł</b>
U Ciebie za	<b>2-3 dni</b>
Numer katalogowy	<b>9002-007</b>
Kod producenta	<b>9002-007</b>
Producent	<b>HAILO</b>

### Opis produktu

## HAILO S110 Pro

### Aluminiowa, wielofunkcyjna drabina

Uniwersalna wielofunkcyjna drabina z innowacyjnymi, obrotowymi stopniami.

Numer artykułu: 9002-007

GTIN (EAN): 4007126241597

- INNOWACJA: 3 obrotowe stopnie o dużej powierzchni, z blokadą bezpieczeństwa tworzą bezpieczne i ergonomiczne miejsce pracy na drabinie (patrz TRBS 2121-2)
- System LOT: wyrównuje nierówności podłoża do 15 cm, regulacja za pomocą pedału nożnego
- Wszechstronne zastosowanie jako drabina wolno stojąca i przegubowa
- Sprężynujące haki zatrzaskowe z zabezpieczeniem transportowym
- Podłużne i poprzeczne profilowane szczeble
- Antypoślizgowe podparcie stóp drabiny
- Stabilna poprzeczka z dużymi nóżkami
- Niezwykle stabilne, podwójne połączenie słupowo-ryglowe
- Drugi element drabiny nie jest zdejmowany
- Możliwość obciążenia do 150 kg

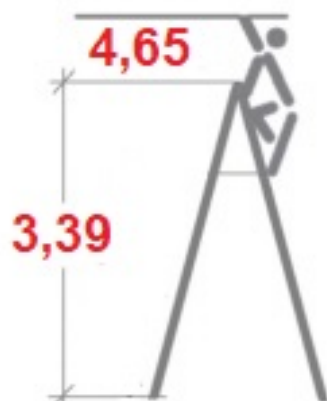

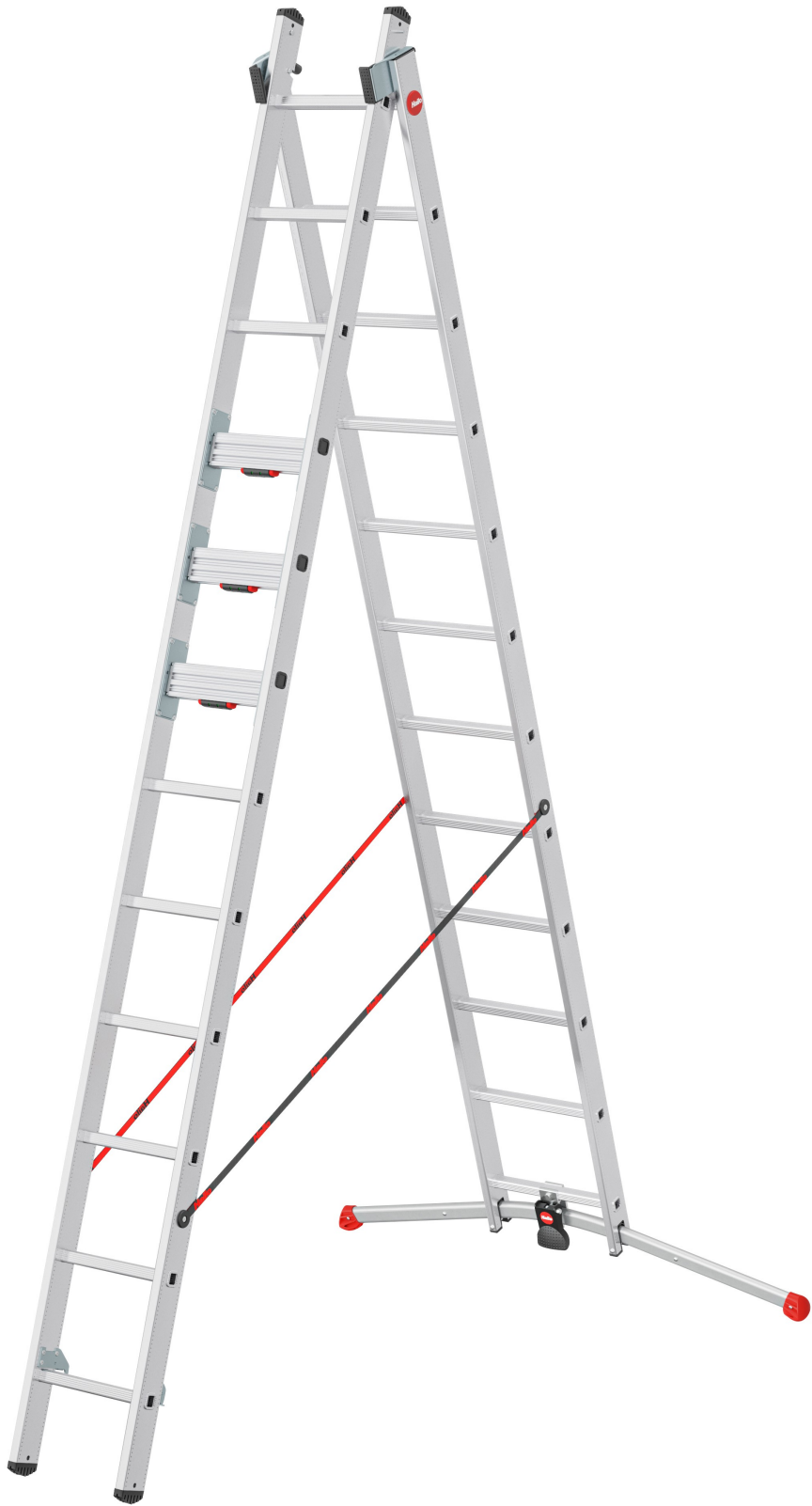

## DANE TECHNICZNE

Poziom wyposażenia		5
TRBS 2121-2		✓
Obrotowe stopnie		✓
System LOT do wyrównania nierówności podłoża		✓
Hak zaczepowy z zabezpieczeniem do transportowania		✓
Opcja stosowania jako drabina przystawna i wolnostojąca		✓
Opcja stosowania jako drabina wolnostojąca		✓
Opcja stosowania jako drabina przystawna		✓
Materiał		Aluminium / stal / tworzywo
Liczba szczebli		2 x 12
Szerokość / głębokość ustawienia		A = 149 cm, B = 151 cm
Szerokość / głębokość ustawienia drabiny rozstawnej		A = 149 cm, B = 219 cm
Wysokość drabiny przystawnej		563 cm
Wysokość drabina rozstawiana		339 cm
Maksymalna dostępna wysokość robocza		661 cm
Maksymalna dostępna wysokość robocza drabiny przystawnej		661 cm
Maksymalna dostępna wysokość robocza drabiny rozstawianej		465 cm
Wymiary opakowania (wys. x szer. x głęb.)		A = 335 cm, B = 42 cm, C = 16 cm
Waga		24,0 kg
Nośność		150 kg







- 
- ✔ Hak zaczepowy z zabezpieczeniem do transportowania
  - ✔ System LOT do wyrównania nierówności podłoża
  - ✔ Obrotowe stopnie
  - ✔ Stabilizator wyposażony w 2 stopy o dużej powierzchni
  - ✔ Materiał: aluminium / stal / tworzywo





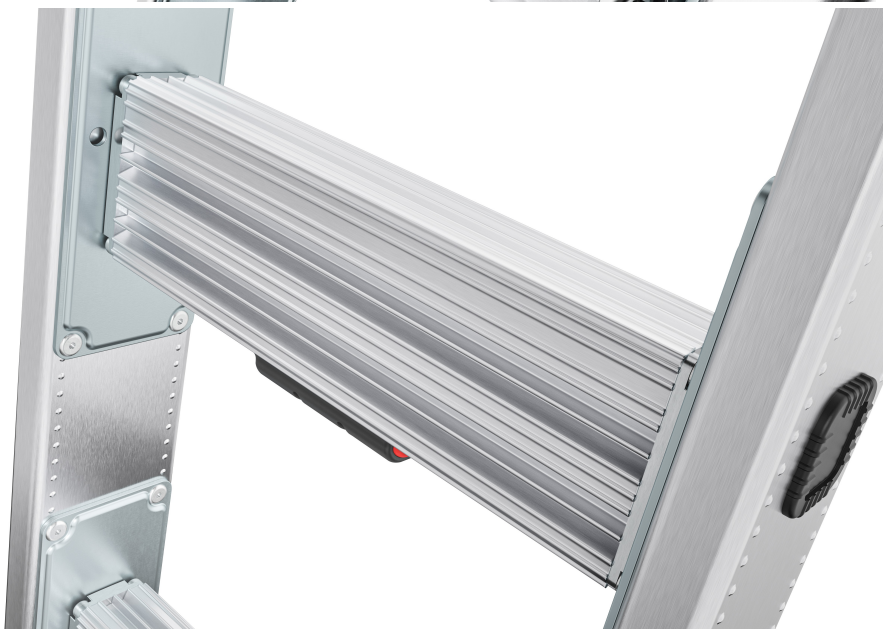

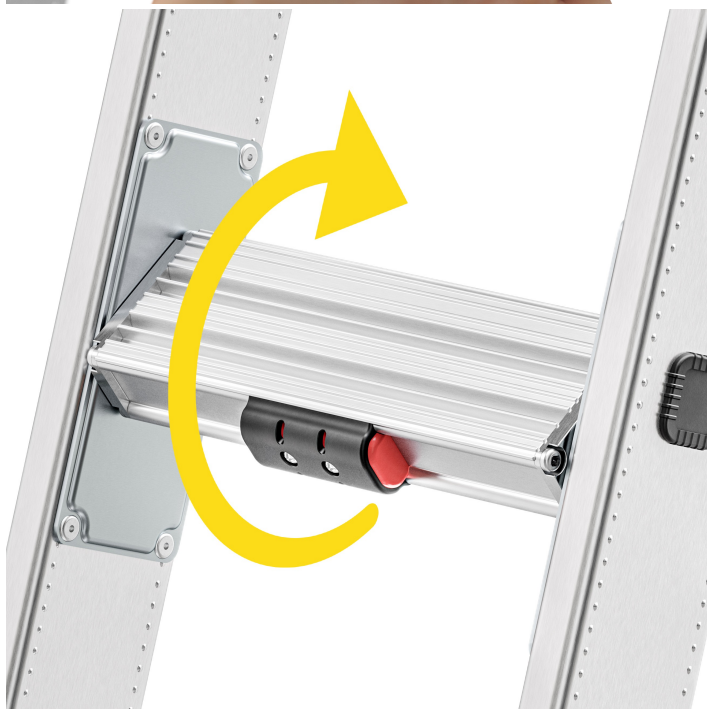





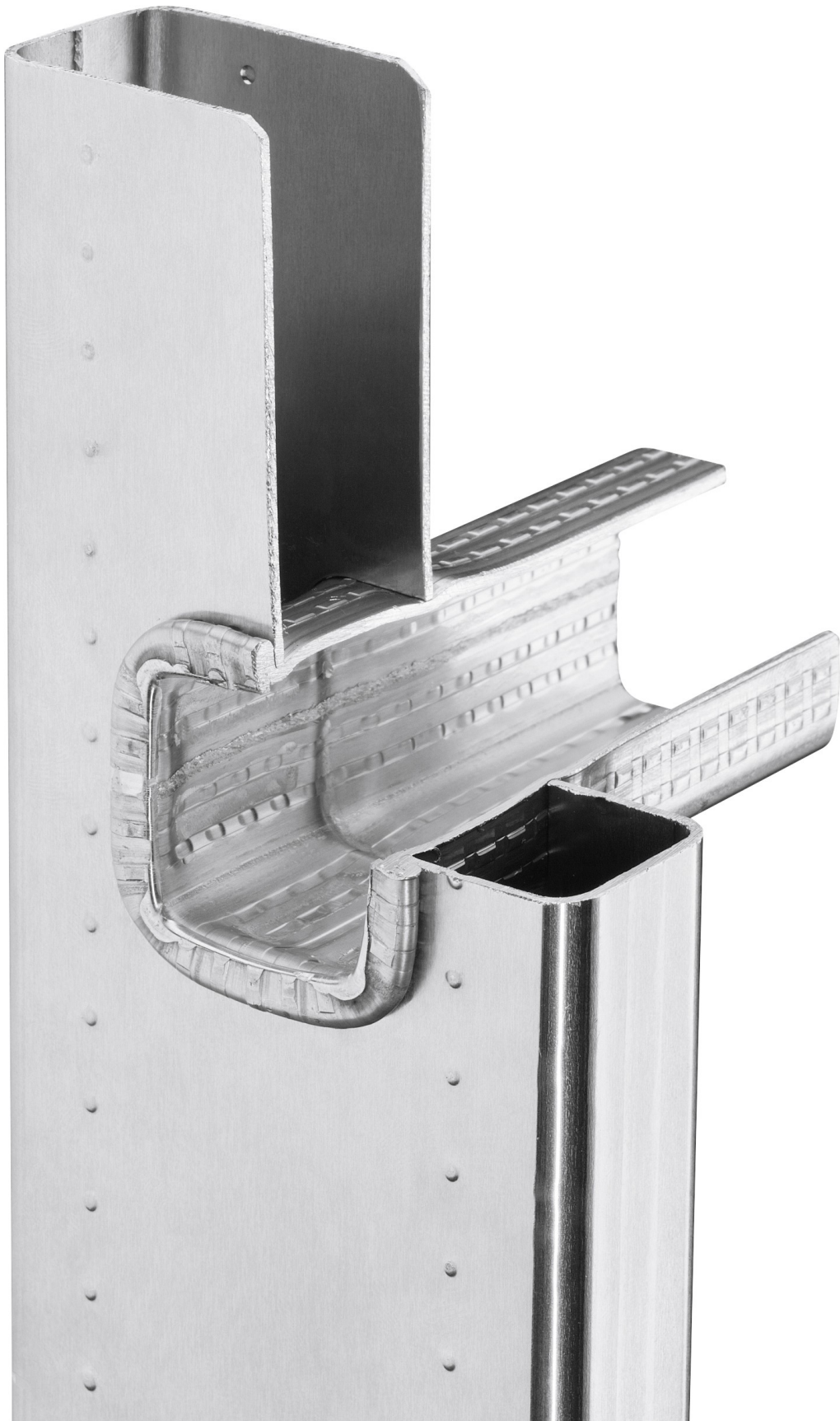



### **Dlaczego Hailo?**

HAILO oznacza produkty **wygodne w obsłudze**.

Naszym znakiem firmowym jest czerwona kropka HAILO. Oznacza **najwyższą jakość i wygodę użytkowania**. Za tym kryje się postawa odpowiedzialnego przedsiębiorstwa rodzinnego, niezmiennie wysoka jakość produktów, łatwa obsługa i **wysoka niezawodność** oraz, co nie mniej ważne, nasz doskonały serwis, szybko reagujący, kompetentny i zorientowany na klienta. Wdrażamy te wartości we wszystkich produktach, obszarach działalności i procesach. To wymóg, jaki sobie stawiamy. Możesz być tego pewien. To właśnie gwarantujemy.

